

# МНОГОФУНКЦИОНАЛЬНЫЕ ПОТОЛОЧНЫЕ ВЕНТИЛЯТОРЫ

## ХАРАКТЕРИСТИКИ

- Низкий уровень шума и энергопотребления.
- Два различных типа: вытяжка и снабжение.
- Централизованная вентиляционная система.
- Устанавливается один, но создается эффект работы двух вентиляторов.

## ПРИМЕНЕНИЕ

- Вентиляция в больницах, торговых центрах, ресторанах, отелях, офисах и т.д.



\*Встроенный шариковый подшипник



TFV-175P-3 (Модель Вытяжка)

TFV-175X-2 (Модель Снабжение)

## СПЕЦИФИКАЦИЯ

Модель	Размер лопасти (мм)	Мощность	Операция		Объем воздуха (м³/ч)	Подача (Вт)	Вес (кг)
			Скорость	Отверстие			
TFV-175P-3	175	1Ø 220В 60Гц	низкая скорость		120	15	4
				высокая скорость		222	
			TFV-175X-2	175	1Ø 220В 60Гц	низкая	В
С	36						
высокая	В	60				25	
	С	48					

## РАЗМЕРЫ

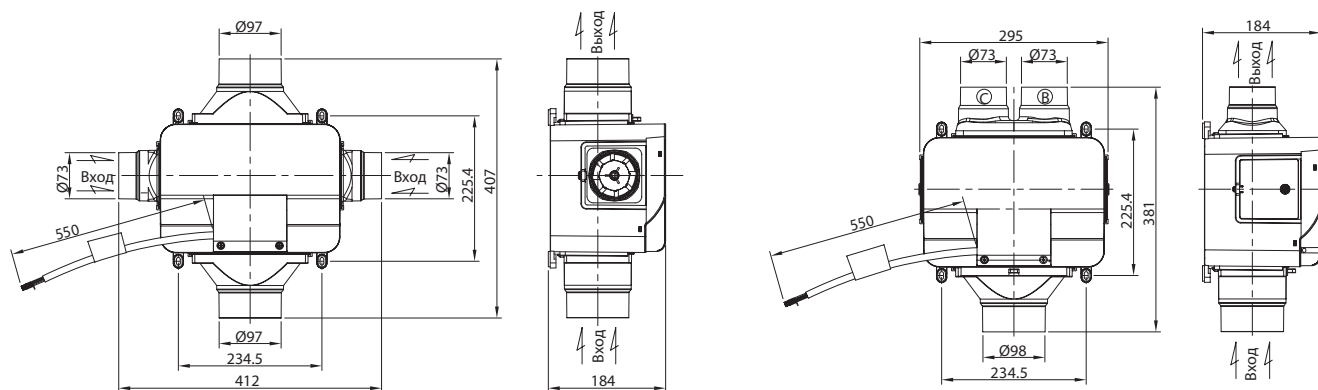

## КРИВАЯ ПРОИЗВОДИТЕЛЬНОСТИ

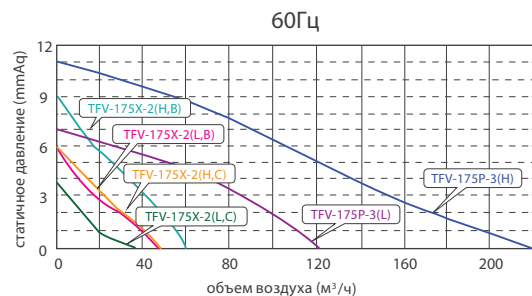

## АКСЕССУАРЫ

## ПЕРЕКЛЮЧАТЕЛЬ, РАССЕИВАТЕЛЬ

